

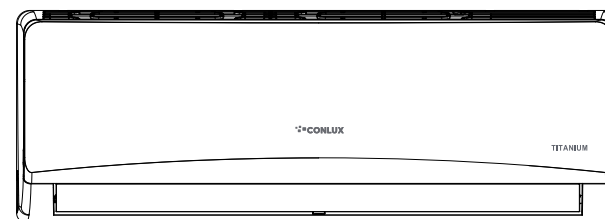

AR CONDICIONADO MANUAL DO USUÁRIO



Prezado Cliente,
Muito obrigado, pela sua preferência em escolher nossa marca de ar condicionado, que é de excelente qualidade. Para que seu aparelho tenha um bom desempenho durante muitos anos, o manual do usuário deve ser lido com cuidado, antes de usar o aparelho. Depois da leitura, guarde num lugar seguro, para que quando tiver alguma anomalia com o ar condicionado, recomendamos consultar o manual.
Este aparelho é só para uso doméstico.

ÍNDICE

Precauções de segurança	1
Identificação de peças	2
ERROS NO CÓDIGO ECRAN	3
Comando à distância	4
Instruções de funcionamento	6
Manutenção	8
Proteção	9
Resolução de problemas	10
Instruções de instalação	11

Instruções de instalação

Como purgar tubos de ar

- (1) Desaparafuse e remova as tampas das válvulas de 2 e 3 vias.
- (2) Desaparafuse e remova a tampa da válvula de serviço.
- (3) Ligue a mangueira da bomba de vácuo à válvula de serviço.
- (4) Coloque a bomba de vácuo em funcionamento durante 10 a 15 minutos até se alcançar um valor absoluto de vácuo de 10 mm Hg.
- (5) Com a bomba de vácuo em funcionamento, feche a torneira de baixa pressão no coletor da bomba de vácuo e, em seguida, desligue a bomba de vácuo.
- (6) Abra a válvula de 2 vias um quarto de volta e feche-a passados 10 segundos. Verifique a estanqueidade de todas as juntas com recurso a sabonete líquido ou a um detetor eletrónico de fugas.
- (7) Rode a haste das válvulas de 2 e 3 vias para abrir totalmente as válvulas. Desligue a mangueira da bomba de vácuo.
- (8) Volte a colocar e a apertar todas as tampas das válvulas.



- Leia este manual antes de instalar e utilizar o ar condicionado.
- Não permita a entrada de ar no sistema de refrigeração nem a descarga de meio de refrigeração durante a deslocação do ar condicionado.
- Teste o funcionamento do ar condicionado após a instalação e registe detalhes relativos ao funcionamento.
- O fusível utilizado no comando da unidade interior para os modelos 7K, 9K, 12K é do tipo 50T com uma intensidade de corrente nominal de 3,15 A e uma tensão nominal de 250 V.
- O utilizador fornecerá o fusível de toda a unidade de acordo com a corrente à potência de entrada máxima. Caso contrário, utilizar-se-á outro dispositivo de proteção contra sobreintensidades.
- Tem de se garantir o acesso à ficha, mesmo após a instalação do aparelho, para se conseguir desligá-lo caso seja necessário. Se não for possível, ligue o aparelho a um interruptor bipolar com uma separação mínima entre contactos de 3 mm situado num local acessível após a instalação.

Instruções de instalação

Instalação da unidade exterior

1. Instale a porta e a mangueira de drenagem (apenas para modelo com bomba de calor)

O condensado drena para fora da unidade exterior quando a unidade está a funcionar em modo de aquecimento. Para não perturbar os seus vizinhos e proteger o ambiente, instale uma porta e mangueira de drenagem que encaminhe a água condensada. Basta instalar a porta de drenagem e a anilha de borracha na caixa da unidade exterior e, em seguida, ligar uma mangueira de drenagem à porta conforme mostrado na imagem à direita.

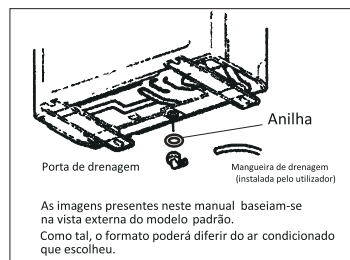

2. Instale e fixe a unidade exterior

Fixe a unidade exterior com parafusos e porcas bem apertados a um piso nivelado e robusto. Se a instalar na parede ou no telhado, certifique-se de que fixa bem o suporte para evitar que a unidade trema caso fique exposta a vibrações ou vento fortes.

3. Ligue da tubagem da unidade exterior

- Remova as tampas da válvula de 2 vias e da válvula de 3 vias.
- Ligue os tubos a estas válvulas em separado de acordo com o binário necessário.

4. Ligue o cabo da unidade exterior (consultar a página anterior)

Purga de ar

O ar com humidade proveniente do circuito de refrigeração poderá fazer com que o compressor avarie. Após ligar as unidades interior e exterior, purgue o ar e a humidade do circuito de refrigeração com uma bomba de vácuo conforme mostrado abaixo.

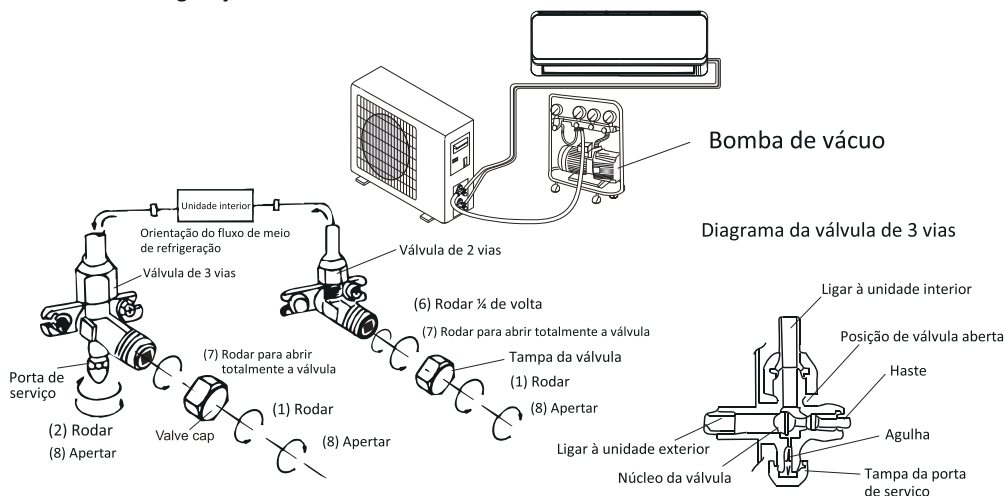

Nota: Para proteger o ambiente, não liberte o meio de refrigeração diretamente para a atmosfera.

Precauções de segurança

Abaixo, poderá encontrar o significado dos símbolos contidos neste Manual de Utilização e Cuidado.

- ⊘ O que não deve fazer.
- ❗ Seguir esta instrução.
- ❓ Uma funcionalidade, e não uma falha, do aparelho.
- ⚡ É essencial estabelecer uma ligação à terra.
- ⚠ Prestar atenção à situação em questão.
- ⚠ Advertência: O manuseamento incorreto pode acarretar perigos graves, tais como de lesão, morte, etc.

- Este aparelho não se destina a ser utilizado por pessoas (incluindo crianças) com capacidades físicas, sensoriais ou mentais reduzidas nem por pessoas com pouca experiência e conhecimentos, exceto mediante supervisão ou se tiverem recebido instruções sobre a utilização do aparelho por parte de uma pessoa responsável pela segurança delas. Devem vigiar-se as crianças para garantir que não brincam com o aparelho.
- Se o cabo de alimentação estiver danificado, este terá de ser substituído pelo fabricante, pelo respetivo representante de assistência ou por uma pessoa igualmente qualificada para evitar perigos.
- Dever-se-á instalar o aparelho de acordo com os regulamentos nacionais relativos à instalação elétrica.

<p>Utilize a fonte de alimentação correta de acordo com os requisitos indicados na placa de classificação. Caso contrário, poderão ocorrer falhas graves, perigos ou incêndios.</p>	<p>Mantenha limpo o disjuntor ou a ficha da fonte de alimentação. Ligue bem o cabo de alimentação ao mesmo. Caso contrário, poderá ocorrer um choque elétrico ou incêndio devido a contacto insuficiente.</p>	<p>Não utilize o disjuntor da fonte de alimentação nem retire a ficha do aparelho para o desligar quando este estiver a funcionar, pois tal poderá provocar um incêndio causado por uma faísca, etc.</p>
<p>Não prenda, puxe ou exerça pressão sobre o cabo de alimentação para não o romper e dar origem a potenciais choques elétricos ou incêndios.</p>	<p>Nunca introduza um pau ou algo semelhante no aparelho. Como o ventilador roda a alta velocidade, isto poderá provocar lesões.</p>	<p>A sua saúde poderá ficar comprometida se o ar frio do aparelho estiver direcionado para si durante muito tempo. Recomenda-se desviar o fluxo de ar de forma que este alcance toda a divisão.</p>
<p>Antes de cortar a alimentação elétrica do aparelho, desligue-o primeiro com o comando à distância se ocorrer alguma avaria.</p>	<p>Não repare o aparelho sozinho. Se a reparação for mal feita, poderá causar, por exemplo, choques elétricos.</p>	<p>Evite que o fluxo de ar alcance fogões e queimadores a gás.</p>
<p>Não toque nos botões com as mãos molhadas.</p>	<p>Não coloque objetos sobre a unidade exterior.</p>	<p>O utilizador é responsável por garantir que o aparelho é ligado à terra por um técnico qualificado de acordo com as normas e os regulamentos locais.</p>

Identificação de peças

Unidade interior

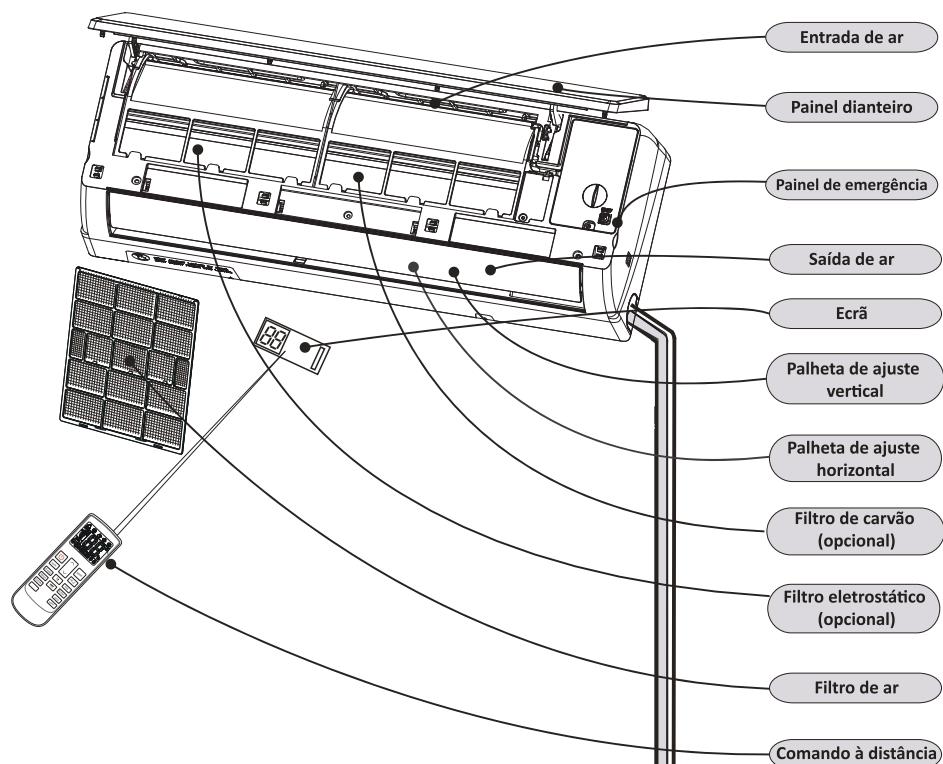

Unidade exterior

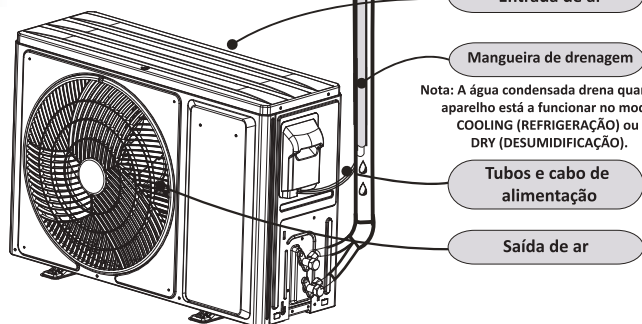

Nota: A água condensada drena quando o aparelho está a funcionar no modo COOLING (REFRIGERAÇÃO) ou DRY (DESUMIDIFICAÇÃO).

As imagens presentes neste manual baseiam-se na vista externa do modelo padrão. Como tal, o formato poderá diferir do ar condicionado que escolheu.

Instruções de instalação

4. Ligação do cabo

Unidade interior

Ligue o cabo de alimentação à unidade interior. Para tal, ligue os fios um a um aos terminais presentes no painel de controlo de acordo com a ligação da unidade exterior.

Nota: Em alguns modelos, é necessário remover o quadro para efetuar a ligação ao terminal da unidade interior.

Unidade exterior

1. Solte o parafuso para retirar a porta de acesso da unidade. Ligue os fios um a um aos terminais presentes no painel de controlo conforme se segue.
2. Fixe o cabo de alimentação ao painel de controlo com o grampo do cabo.
3. Volte a colocar a porta de acesso na posição original e fixe-a com o parafuso.
4. Utilize um disjuntor permitido para o modelo 24K entre a fonte de alimentação e a unidade. É necessário instalar um dispositivo de desconexão para desligar devidamente todas as linhas de alimentação.

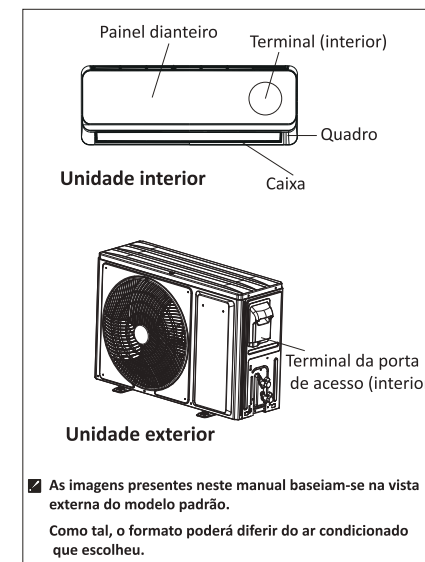

As imagens presentes neste manual baseiam-se na vista externa do modelo padrão. Como tal, o formato poderá diferir do ar condicionado que escolheu.

Atenção:

1. Nunca se esqueça de instalar um disjuntor especificamente destinado ao ar condicionado. Para obter mais informações sobre o método de ligação elétrica, consulte o esquema de ligação que se encontra dentro da porta de acesso.
2. Confirme que a espessura do cabo é a indicada nas especificações da fonte de alimentação. (Consultar a tabela de especificações da cablagem abaixo.)
3. Inspeção os cabos e certifique-se de que estão todos bem presos após se proceder à ligação elétrica.
4. Instale um disjuntor de fuga à terra em áreas molhadas ou húmidas.

Especificações da cablagem

Capacidade (Btu/h)	Cabo de alimentação		Cabo de ligação à fonte de alimentação		Cabo de ligação à fonte de alimentação (para bomba de calor)	
	Tipo	Área transversal normal	Tipo	Área transversal normal	Tipo	Área transversal normal
7K, 9K, 12K	H05VV-F	1.0mm ² X3	H07RN-F	1.0mm ² X3	H07RN-F	0.75mm ² X2
12K, 18K	H05VV-F	1.5mm ² X3	H07RN-F	1.5mm ² X3	H07RN-F	0.75mm ² X2
18K	H07RN-F	2.5mm ² X3	H07RN-F	2.5mm ² X3	H07RN-F	0.75mm ² X2
22K, 24K	H07RN-F	2.5mm ² X3	H07RN-F	2.5mm ² X3+0.75mm ² X3 (heat pump)	H07RN-F	0.75mm ² X3
				2.5mm ² X4(cool only)		

Nota: Os cabos acima mencionados serão fornecidos pela HAR ou pela SAA.

Instruções de instalação



Isolamento térmico das juntas da tubagem:

Envolva as juntas da tubagem com material de isolamento térmico e, em seguida, com fita adesiva de vinil.

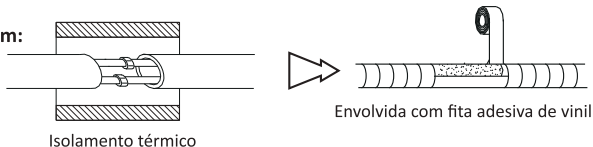

Envolvida com fita adesiva de vinil

Isolamento térmico da tubagem:

a. Coloque a mangueira de drenagem sob a tubagem.
b. O material de isolamento consiste em espuma de polietileno com mais de 6 mm de espessura.

Nota: É o utilizador que instala a mangueira de drenagem.

O tubo de drenagem deve ficar direcionado para baixo para facilitar o fluxo de drenagem. Certifique-se de que o tubo não fica torcido, de fora ou dobrado nem coloque a sua extremidade debaixo de água.

Se houver uma extensão de mangueira de drenagem ligada ao tubo de drenagem, isole-a termicamente quando a passar pela unidade interior.

Quando a tubagem estiver direcionada para a direita, a tubagem, o cabo de alimentação e o tubo de drenagem devem ser isolados e fixos à parte posterior da unidade com um fixador de tubos.

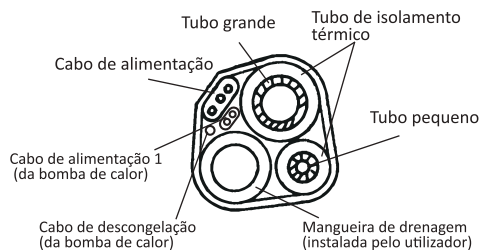

Cabo de alimentação 1 (da bomba de calor)
Cabo de descongelação (da bomba de calor)

Mangueira de drenagem (instalada pelo utilizador)

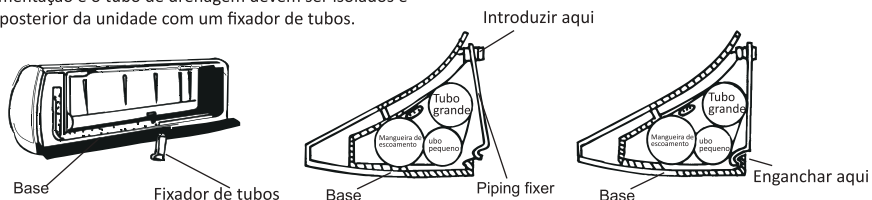

A. Introduza o fixador de tubos na ranhura.

B. Pressione para enganchar o fixador de tubos na base.

Ligação da tubagem:

a. Ligue os tubos da unidade interior com recurso a duas chaves inglesas. Preste especial atenção ao binário permitido conforme mostrado abaixo para evitar que os tubos, os conectores e as porcas cónicas fiquem deformados ou danificados.
b. Aperte-os primeiro com os dedos e, em seguida, utilize as chaves inglesas.

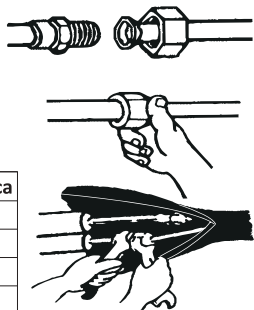

Tamanho do tubo	Binário	Largura da porca
Lado do líquido (Ø 6 ou ¼ polegadas)	1.8kg.m	17mm
Lado do líquido (Ø 9 ou 3/8 polegadas)	3.5kg.m	22mm
Lado do gás (Ø 9 ou 3/8 polegadas)	3.5kg.m	22mm
Lado do gás (Ø 12 ou ½ polegadas)	5.5kg.m	24mm
Lado do gás (Ø 16 ou 5/8 polegadas)	7.5kg.m	27mm

No caso dos modelos para climas tropicais (T3), o lado do líquido de 18K e 24K é de Ø 6 ou ¼ polegadas).

NOTA: É necessário ligar uma manga no ar condicionado R32.



Identificação das peças

Funcionamento e apresentação

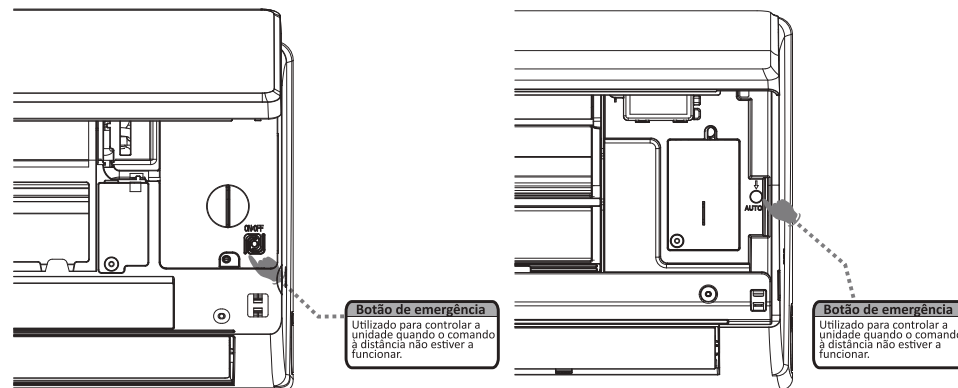

Predefinição do arranque automático:

O aparelho está predefinido para arrancar automaticamente, sendo esta função predefinida pelo fabricante.

Se não necessitar desta função, siga os passos abaixo para a cancelar.

- 1) Certifique-se de que o ar condicionado está ligado.
- 2) Prima o botão «Sleep» (Suspensão) 10 vezes ao longo de 8 segundos até escutar três bipes. A função de arranque automático é cancelada. Para ativar esta função, repita o procedimento acima até escutar quatro bipes.

O formato e a posição dos interruptores e indicadores poderão variar em função do modelo, mas as suas funções são semelhantes.

ERROS NO CÓDIGO ECRAN

NO.	Name of malfunction and status	Error code	After sales	Operation
1	Indoor temperature sensor short circuit failure	E1	Check the resistance of indoor temperature sensor. (Resistance 15KΩ at 25 ° C)	Change the sensor. If still not work, change the mainboard
2	Indoor pipe sensor short circuit failure	E2	Check the resistance of indoor pipe sensor (Resistance 20KΩ at 25 ° C) 1. Indoor motor blockage.	Change the sensor. If still not work, change the mainboard
3	Indoor motor failur	E6	1. Indoor motor blockage. 2. Indoor motor wire losen. 3. Indoor motor broken.	Change the indoor mainboard or motor fan

Comando à distância

Comando à distância

O comando à distância transmite sinais ao sistema.

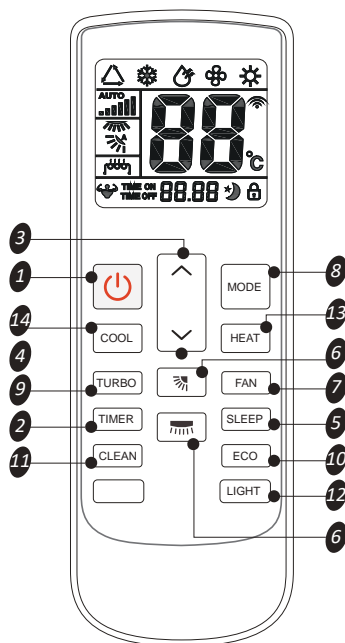

- 1 Botão ON/OFF**
Utilizado para iniciar e parar a operação.
- 2 Botão TIMER**
Utilizado para selecionar o funcionamento do temporizador.
- 3 Botão cima (botão TOO COOL)**
Utilizado para aumentar a temperatura ambiente e o tempo definidos.
- 4 Botão baixo (botão TOO WARM)**
Utilizado para diminuir a temperatura ambiente e o tempo definidos.
- 5 Botão SLEEP**
Utilizado para definir ou cancelar o funcionamento do modo de suspensão.
- 6 Botão de controlo da oscilação**
Utilizado para ajustar a direção do fluxo de ar.
- 7 Botão de controlo FAN**
Utilizado para selecionar a velocidade do motor do ventilador interior: Auto, alto, médio e baixo.
- 8 Botão MODE**
Utilizado para selecionar o tipo de modo de funcionamento: Sentir, arrefecer, secar, ventoinha e aquecimento (apenas para bomba de calor).
- 9 Botão SUPER/TURBO**
Utilizado para definir ou cancelar o funcionamento do modo super forte.
- 10 Botão ECO**
Utilizado para definir ou cancelar o funcionamento do modo económico.
- 11 Botão HEALTH**
Pressione o botão para ativar o modo de auto-limpeza.
- 12 Botão LIGHT**
Utilizado para definir ou cancelar o ecrã de luz da unidade interior.
- 13 Botão HEATER**
Utilizado para ativar ou cancelar o modo de aquecimento.
- 14 Botão COOL**
Utilizado para ativar ou cancelar o modo de arrefecimento.

Nota: Todos os modos e funções relevantes serão especificados mais detalhadamente nas próximas páginas. O comando à distância é igual para todos os modelos de ar condicionado. Algumas das suas poderão não funcionar se o seu modelo de ar condicionado não incluir a função controlada pelas teclas em questão.

Instruções de instalação

Instalação da unidade interior

1. Instalação da placa de montagem

- Decida onde vai instalar a placa de montagem tendo em conta a localização da unidade interior e a orientação da tubagem.
- Nivele horizontalmente a placa de montagem com recurso a uma régua ou um fio-de-prumo.
- Perfure a parede fazendo orifícios com 32 mm de profundidade para fixar a placa.
- Introduza as buchas de plástico no orifício e fixe a placa de montagem com parafusos roscantes.
- Verifique se a placa de montagem está bem presa. Em seguida, faça um orifício para a tubagem.
- A distância ao solo deve ser superior a 2500 mm.

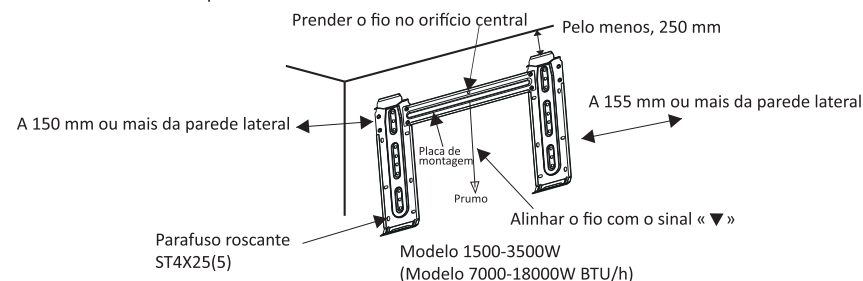

Nota: O formato da sua placa de montagem poderá diferir do da acima mostrada, mas o método de instalação é semelhante.

2. Perfuração de um orifício para a tubagem

- Decida a posição do orifício da tubagem tendo em conta a localização da placa de montagem.
- Perfure a parede. O orifício deve ter uma ligeira inclinação para baixo e para fora.
- Instale uma manga que atravesse a parede para que esta permaneça limpa.

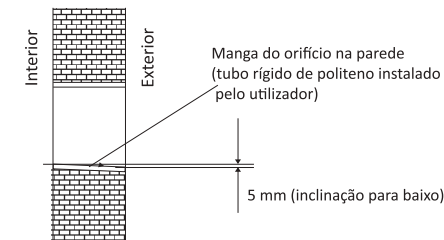

3. Instalação da tubagem da unidade interior

- Passe a tubagem (tubo de líquido e gás) e os cabos pelo orifício da parede a partir do exterior ou do interior após concluir a ligação da tubagem e dos cabos interiores para os ligar à unidade exterior.
- Decida se vai ou não serrar e remover a peça de descarga tendo em conta a orientação da tubagem (conforme mostrado abaixo).

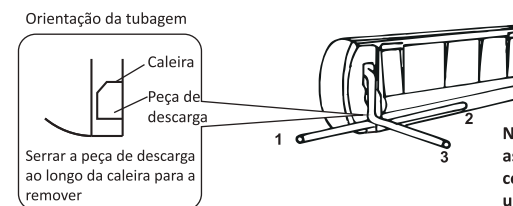

Nota: Quando instalar o tubo de acordo com as orientações 1 ou 2, serre a peça de descarga correspondente para a remover da base da unidade interior.

- Após ligar a tubagem conforme exigido, instale a mangueira de drenagem. Depois, ligue os cabos de alimentação. Após esta ligação, envolva a tubagem, os cabos e a mangueira de drenagem com material de isolamento térmico de forma que estes elementos permaneçam juntos.

Instruções de instalação

Ligação do cabo

Ligação elétrica entre as unidades interior e exterior

- 1) Remova a tampa da PCB (placa de circuito impresso) da unidade interior.
- 2) Consulte o esquema de ligação que se encontra na unidade interior para ligar os cabos de ligação aos terminais da unidade interior.
- 3) Volte a colocar a tampa da PCB. Certifique-se de que o lado B está voltado para fora.

Escolha da melhor localização

Local para instalar a unidade interior

- Coloque a unidade interior num local onde não exista nada a obstruir a saída de ar e que permita que o ar seja direcionado para todos os cantos.
- Coloque a unidade interior num local que permita instalar facilmente a tubagem e perfurar a parede.
- Deixe o espaço livre necessário entre a unidade, o teto e a parede de acordo com o esquema de ligação.
- Coloque a unidade interior num local que possibilite a remoção fácil do filtro de ar.
- Mantenha uma distância mínima de 1 metro entre a unidade e o comando à distância e televisões, rádios, etc.
- Mantenha a unidade interior o mais longe possível de lâmpadas fluorescentes para evitar o efeito que estas têm na unidade interior.
- Não coloque nada perto da entrada de ar para não impedir o ar de entrar.
- Coloque a unidade interior num local suficientemente robusto para suportar o seu peso e que não contribua para o aumento do ruído e da vibração durante o funcionamento.

Local para instalar a unidade exterior

- Coloque a unidade exterior num local bem ventilado onde seja conveniente instalá-la. Evite instalá-la num local onde possam ocorrer fugas de gás inflamável.
- Mantenha a unidade afastada da parede à distância exigida.
- Mantenha a unidade exterior afastada de locais gordurosos, saídas de gás de vulcanização ou orlas marítimas com elevada salinidade.
- Evite instalar a unidade exterior na bermagem de estradas onde há risco de haver água com lama.
- Coloque a unidade exterior sobre uma base fixa para que esta não contribua para o aumento do ruído derivado do funcionamento.
- Coloque a unidade exterior num local onde a saída de ar não fique obstruída.



Diagrama de instalação



Comando à distância

Comando à distância

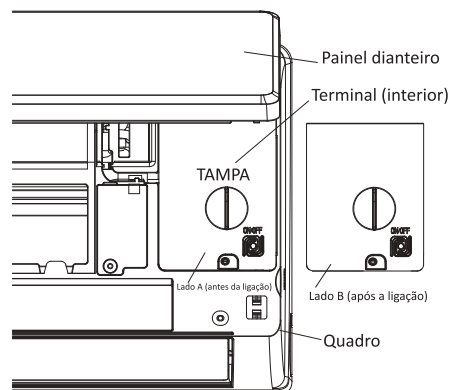
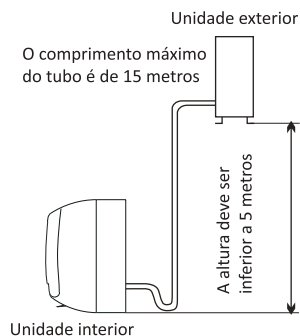
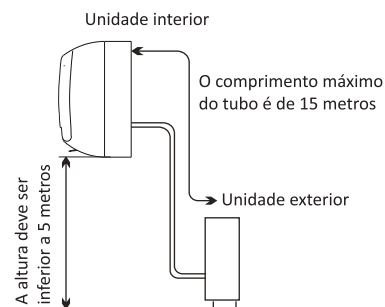
Como inserir as pilhas

Remova a tampa do compartimento das pilhas no sentido indicado pela seta.

Insira pilhas novas garantindo a correspondência entre os símbolos (+) e (-).

Deslize a tampa sobre o compartimento das pilhas para a voltar a colocar no comando.

Nota:

Utilize duas pilhas LR03 AAA (1,5 V). Não utilize pilhas recarregáveis. Quando a luminosidade do ecrã for baixa, substitua as pilhas por umas novas do mesmo tipo.

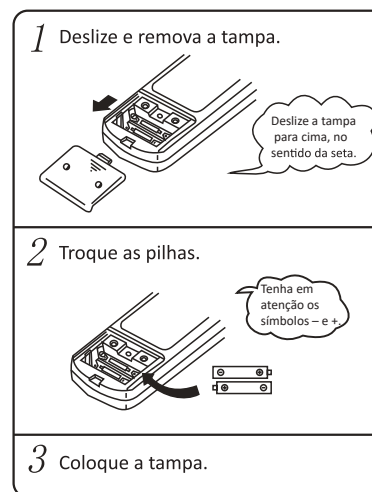

Armazenamento e dicas de utilização do comando à distância

Guarde o comando à distância num local seguro e seco quando não o estiver a utilizar.

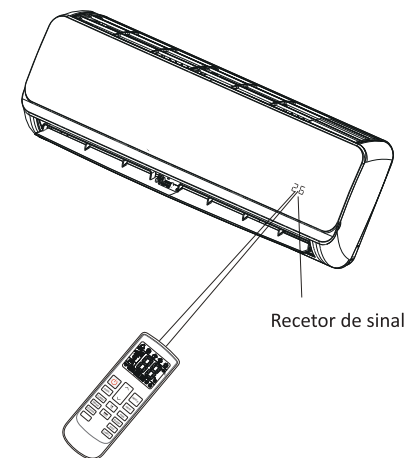

Como utilizar

Para utilizar o ar condicionado, aponte o comando à distância para o recetor de sinal. O comando à distância permitirá controlar o ar condicionado a uma distância igual ou inferior a 7 metros quando for apontado para o recetor de sinal da unidade interior.

Instruções de funcionamento

Procedimento de funcionamento no modo AUTO

No modo AUTO, o ar condicionado seleciona automaticamente o modo de funcionamento (HEATING [AQUECIMENTO], DRY [DESUMIDIFICAÇÃO], FAN [VENTILAÇÃO], COOLING [REFRIGERAÇÃO]) dependendo da temperatura ambiente aquando do arranque.

Com o comando à distância a apontar para o ar condicionado...

LIGAR

Prima o botão de ligar/desligar quando o aparelho receber o sinal. O indicador RUN (EM FUNCIONAMENTO) da unidade interna acende-se.

1

Quando a unidade não está no modo AUTO...

SELECIONAR O MODO AUTO

Prima o botão MODE (MODO).
Mude o modo para a posição

2

A temperatura interior determina o modo de funcionamento e a temperatura.

Temperatura interior	Modo de funcionamento	Temperatura visada
Inferior a 20°C	HEATING (AQUECIMENTO) PARA BOMBA DE CALOR FAN (VENTILAÇÃO) PARA TIPO APENAS REFRIGERAÇÃO	23°C
20°C ~ 26°C	DRY (DESUMIDIFICAÇÃO)	Temperatura interior - 2°C
Superior a 26°C	COOLING (REFRIGERAÇÃO)	23°C

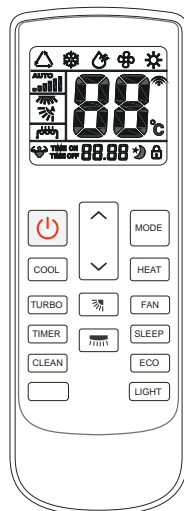

É possível ajustar a temperatura do ar mesmo durante o funcionamento AUTO. Há seis níveis de ajuste possíveis que entre os quais se pode alternar com recurso aos botões + e -.

Definir a temperatura

Prima o botão + ou -.
Quando premir o botão +, a temperatura aumenta 1 °C.
O indicador não muda após o aumento de 1 °C.
Quando premir o botão -, a temperatura diminui 1 °C.
O indicador não muda após a diminuição de 1 °C.

3

NOTA

Durante o funcionamento, não sai ar do ar condicionado. Quando se muda o modo enquanto o ar condicionado está a funcionar, por vezes, o modo novo não inicia imediatamente.

Para o ar condicionado funcionar no modo AUTO, basta premir o botão de ligar/desligar.



Se não quiser que o ar condicionado funcione no modo AUTO, mude o modo para HEATING (AQUECIMENTO), DRY (DESUMIDIFICAÇÃO) ou COOLING (VENTILAÇÃO).

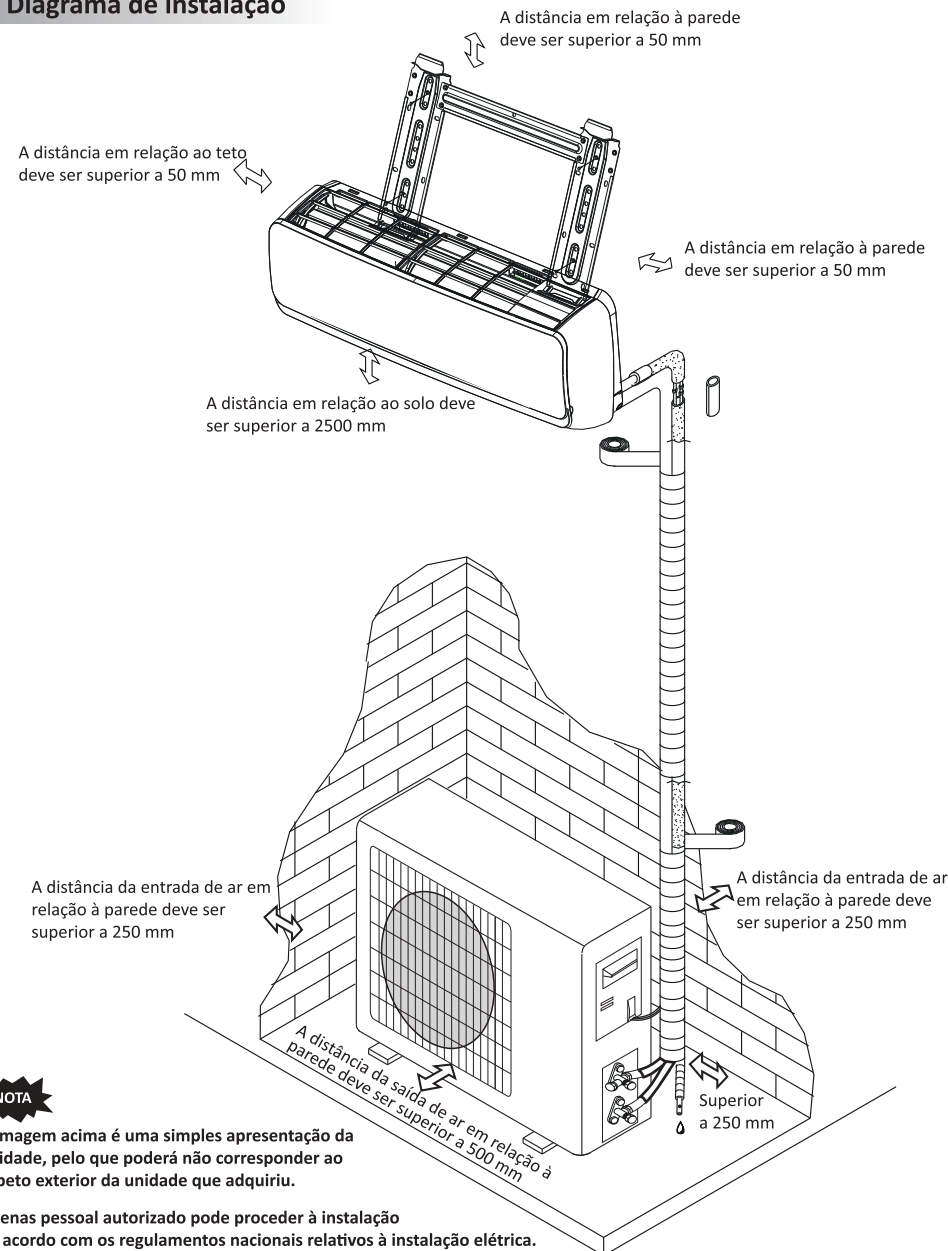

Instruções de instalação

Diagrama de instalação

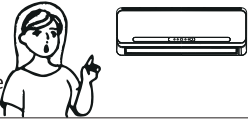
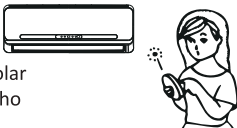

Resolução de problemas

Os casos abaixo nem sempre se referem a uma avaria. Inspeccione o aparelho antes de solicitar assistência.

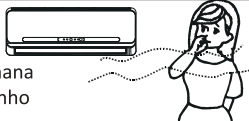
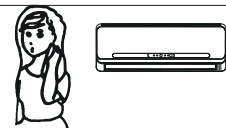
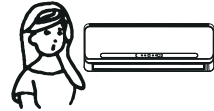
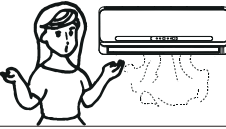
Problema	Causa
<p>O aparelho não funciona</p> 	<ul style="list-style-type: none"> • Verificar se a ficha está bem ligada. • Verificar se as pilhas do comando à distância estão gastas. • Verificar se o dispositivo de proteção está a proteger o aparelho. • Verificar se o relé de proteção contra sobretensão ou o fusível está avariado/fundido.
<p>O aparelho não aquece nem arrefece o ambiente</p> 	<ul style="list-style-type: none"> • As entradas e saídas do ar condicionado estão bloqueadas? • A temperatura foi bem definida? • O filtro de ar está sujo?
<p>Não é possível controlar eficazmente o aparelho</p> 	<ul style="list-style-type: none"> • Se houver interferência forte (derivada de descargas eletrostáticas excessivas, tensão anormal da fonte de alimentação), o funcionamento do aparelho fica comprometido. Se tal acontecer, desligue-o da fonte de alimentação e volte a ligá-lo 2-3 segundos depois.
<p>O aparelho não arranca imediatamente [Não funciona]</p> 	<ul style="list-style-type: none"> • Se mudar o modo durante o funcionamento, este só arrancará 3 minutos depois.
<p>O aparelho emana um odor estranho</p> 	<ul style="list-style-type: none"> • Este odor poderá provir de outra fonte, tal como do mobiliário ou de cigarros, sendo aspirado pela unidade e expelido juntamente com o ar.
<p>Ouve-se o som de água a correr</p> 	<ul style="list-style-type: none"> • Este som pode ser provocado pelo fluxo de meio de refrigeração no ar condicionado, não sendo indicativo de um problema. • Este som pode ser provocado pelo descongelamento que ocorre no modo de aquecimento.
<p>Ouvem-se estalidos</p> 	<ul style="list-style-type: none"> • O som pode derivar da expansão ou contração do painel dianteiro devido à mudança de temperatura.
<p>Sai névoa pela saída de ar</p> 	<ul style="list-style-type: none"> • Forma-se névoa quando o ar ambiente fica muito frio devido à descarga de ar frio da unidade interior durante o modo de funcionamento COOLING (REFRIGERAÇÃO) ou DRY (DESUMIDIFICAÇÃO).
<p>As luzes indicadoras (vermelhas) do compressor estão sempre acesas e o ventilador interior para</p>	<ul style="list-style-type: none"> • A unidade está a mudar do modo de aquecimento para o modo de refrigeração. O indicador apaga-se dentro de 10 minutos, e o aparelho volta ao modo de aquecimento.

Instruções de funcionamento

Modo TIMER (TEMPORIZADOR)

É prático definir o temporizador com o botão TIMER (TEMPORIZADOR) quando se sai de casa de manhã para se ter uma temperatura ambiente confortável quando se regressa a casa. Também pode desativar o temporizador à noite para ter uma boa noite de sono.

Definir o temporizador

Quando o comando à distância está desligado, prima o botão TIMER (TEMPORIZADOR) para o temporizador ligar o aparelho. Prima-o novamente para cancelar esta funcionalidade.



Quando o comando à distância está ligado, prima o botão TIMER (TEMPORIZADOR) para o temporizador desligar o aparelho. Prima-o novamente para cancelar esta funcionalidade.

Prima o botão para cima e para baixo para definir o tempo. Pode definir-se o tempo em unidades de 30 ou 60 minutos.



Nota: Depois de definir o temporizador, verifique se a luz do indicador do temporizador da unidade interior se acende.

Manutenção

Manutenção do painel dianteiro

1 Corte a alimentação elétrica

Desligue primeiro o aparelho antes de desligar da fonte de alimentação.

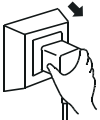

2

Agarre o aparelho pelo ponto «a» e puxe para fora para remover o painel dianteiro.

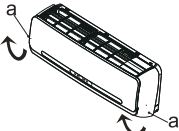

3 Limpe o painel dianteiro com um pano macio e seco.

Use água tépida (abaixo de 40 °C) para o limpar se o aparelho estiver muito sujo.

Use um pano macio e seco para o limpar.



4 Nunca use substâncias voláteis, tais como gasolina ou pó de polir, para limpar o aparelho.



5 Nunca pulverize água para a unidade interior.

Perigo de choque elétrico!



6 Volte a instalar o painel dianteiro e feche-o, pressionando o ponto «b» para baixo.

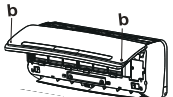

Proteção

Condição de funcionamento

O dispositivo de proteção poderá disparar e interromper o funcionamento do aparelho nos seguintes casos.

HEATING (AQUECIMENTO)	A temperatura do ar exterior é superior a 24 °C.
	A temperatura do ar exterior é inferior a 7 °C.
	A temperatura ambiente é superior a 27 °C.
COOLING (REFRIGERAÇÃO)	A temperatura do ar exterior é superior a 43 °C.*
	A temperatura ambiente é superior a 32 °C.
DRY (DESUMIDIFICAÇÃO)	A temperatura ambiente é inferior a 18 °C.

*Em modelos para climas tropicais (T3), a referência de temperatura é de 52 °C e não de 43 °C.

Se o ar condicionado funcionar no modo COOLING (REFRIGERAÇÃO) ou DRY (DESUMIDIFICAÇÃO) com a porta ou janela aberta durante muito tempo, quando a humidade relativa é superior a 80%, a condensação pode pingar da saída de ar.

Poluição sonora

- Instale o ar condicionado num local que consiga suportar o seu peso para que este funcione de forma mais silenciosa.
- Instale a unidade exterior num local em que o ar descarregado e o ruído de funcionamento não perturbem os vizinhos.
- Não coloque obstáculos em frente à saída de ar da unidade exterior, caso contrário o nível de ruído será superior.

Funcionalidades do dispositivo de proteção

- 1** O dispositivo de proteção não funcionará nos seguintes casos.
- Quando reiniciar o aparelho após a paragem do funcionamento ou a mudança de modo durante o funcionamento, terá de aguardar 3 minutos.
 - Ligue imediatamente a fonte de alimentação e a unidade. Esta poderá arrancar 20 segundos depois.
- 2**
- Se o funcionamento tiver parado totalmente, prima novamente o botão de ligar/desligar para reiniciar o aparelho.
 - Dever-se-á definir novamente o temporizador se se tiver cancelado esta funcionalidade.

Inspeção

- Após utilizar o ar condicionado durante muito tempo, dever-se-á verificar o seguinte.
- Sobreaquecimento do cabo de alimentação e da ficha ou cheiro a queimado
 - Som ou vibração anormal durante o funcionamento
 - Fuga de água da unidade interior
 - Quadro metálico eletrificado
- ☑ Pare o ar condicionado se ocorrerem os problemas acima. Recomenda-se solicitar uma inspeção minuciosa após ter utilizado o aparelho durante 5 anos, mesmo que nenhum dos problemas acima tenham ocorrido.

Funcionalidades do modo HEATING (AQUECIMENTO)

Pré-aquecimento

Quando se ativa o modo HEATING (AQUECIMENTO), o fluxo de ar da unidade interior é descarregado 2-5 minutos depois.

Pós-aquecimento

No final do modo HEATING (AQUECIMENTO), o fluxo de ar da unidade interior é descarregado 2-5 minutos depois.

Descongelamento

No modo HEATING (AQUECIMENTO), o aparelho descongela automaticamente para melhorar a eficiência. Normalmente, este procedimento dura entre 2 e 10 minutos. Durante o descongelamento, os ventiladores param de funcionar. Quando o descongelamento termina, o aparelho regressa automaticamente ao modo HEATING (AQUECIMENTO).

Nota: O modo de aquecimento NÃO está disponível modelos de ar condicionado destinados apenas a refrigeração.